

Beschreibung

Sauerstoff in alkoholfreien Getränken beeinträchtigt Haltbarkeit und Geschmack. Deshalb ist es wichtig, für die Herstellung alkoholfreier Getränke optimal entgastes Wasser zu verwenden. Die 2-stufige Wasserentgasungsanlage **DIOX2-TE** von GEA Diesel erreicht beste Rest-Sauerstoffwerte und ist deshalb für diese und andere Anwendungen besonders geeignet.

Besondere Merkmale:

- Restsauerstoffgehalt $\leq 0,1 \text{ mgO}_2/\text{l}$
- niedrige Betriebskosten
- geringer CO_2 -Verbrauch (0,2 - 0,5 g/l)
- kein Sperrwasserverbrauch
- betriebsfertig montiert, d.h. geringe Montagekosten
- Leistungen von 5.000 - 40.000 l/h lieferbar

Option:

- Überwachung des Restsauerstoffs

In der ersten Stufe, im unteren Teil des Behälters, wird über reine Vakuum-Entgasung der größte Teil des Sauerstoffs entzogen. Das vorentgaste Wasser wird in die 2. Stufe gefördert und dabei mit CO_2 vermischt. CO_2 erhöht die Freisetzung des Sauerstoffs. Das CO_2 -Sauerstoff-Gemisch wird ebenfalls mit der Vakuumpumpe (P3) über die erste Stufe abgesaugt. Eine Austragspumpe (P2) fördert das entgaste Wasser zum Verbraucher.

Das Vakuum wird mittels einer trockenlaufenden Drehkolbenpumpe erzeugt. Da Sperrwasser nicht erforderlich ist, werden die Betriebskosten erheblich gesenkt.

Die Sensoren für Druck (PIA), Niveau (LA) und ggf. Sauerstoff (QIA) überwachen die Anlage auf ordnungsgemäße Funktion.

Die Reinigung der Anlage erfolgt über den Produktweg. Durch das Sprühen im Entgasungsbehälter wird ein optimaler Reinigungseffekt erzielt.

Fließschema

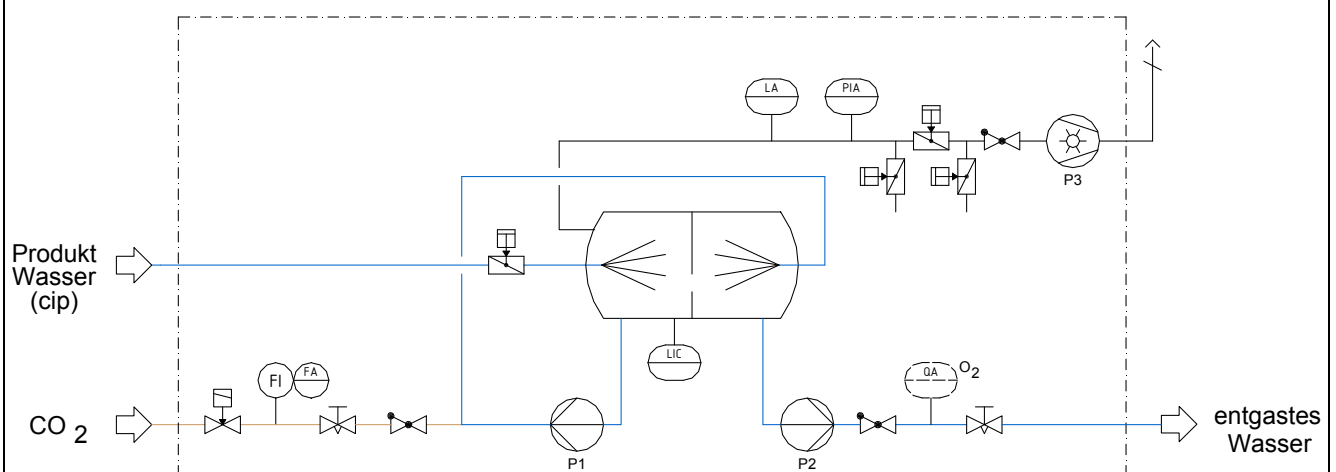

GEA Diesel GmbH
Steven 1
D-31135 Hildesheim
Tel.: +49 (0)5121-742-0

Wasserentgasungsanlage
DIOX2-TE

D 49.33 D
Ausgabe: 17.12.2007
Seite -1- von -2- Seiten

Technische Daten

Werkstoffe:	1.4301/EPDM
Leistung:	siehe Tabelle
Wasser-Vordruck:	4 bar
CO₂-Vordruck:	6 bar
Steuerluftdruck:	6 - 8 bar
CO₂-Verbrauch:	0,2 - 0,5 g/l
erforderliche CO₂-Qualität:	≥ 99,98 % Reinheit
Rest-Sauerstoffgehalt:	siehe Diagramm

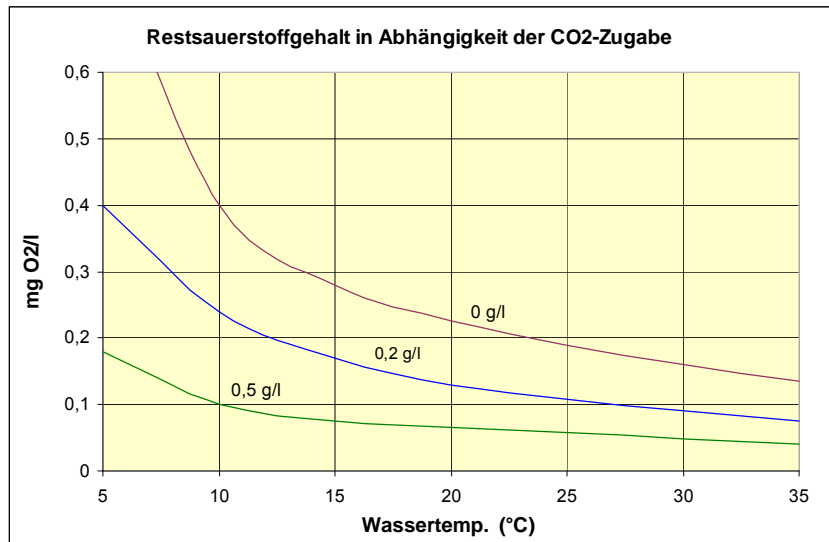

Leistung	50	100	200	300	400	hl/h
Länge	2.000	2.000	2.000	2.500	2.500	mm
Breite	1.200	1.200	1.200	1.600	1.600	mm
Höhe	2.800	2.800	3.000	3.200	3.500	mm
Wassereingang/-ausgang	40	50	65	80	80	DN
Elektr. Anschluss	6	9	16,5	20,5	30	kW
Gewicht, max. ca.	1.800	1.800	1.800	2.200	2.200	kg