

PS4S™ (D75.25D)

System mit separater Elektronik für externe Steuerung durch ZEVODAT™ und einfacher oder doppelter Pumpeneinheit

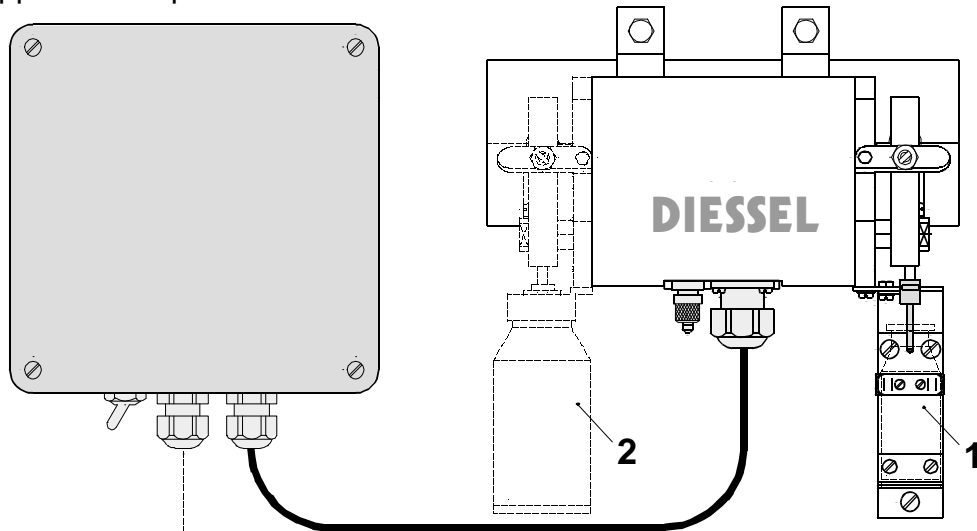

- 1 Einzelprobe
- 2 Tourprobe (Option)

CS3-BUS
oder
max. 2 IN

PS4I™ (D75.26D)

“Stand alone“-System mit getrennter Zeit- oder Volumensteuerung und Bedieneinheit und doppelter Pumpeneinheit

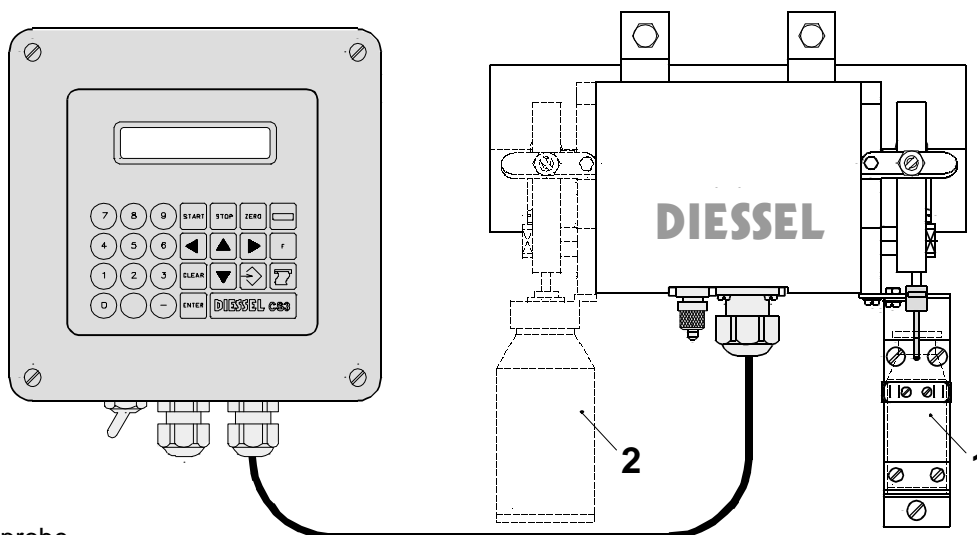

- 1 Einzelprobe
- 2 Tourprobe (Option)

Technische Änderungen vorbehalten!

GEA Diessel GmbH
Steven 1
D-31135 Hildesheim
Tel.: +49 (0)5121-742-0

Peristaltischer Probenehmer
PS4™-Übersicht

D 75.27 D

Ausgabe: 01.2005

Seite -1- von -1- Seiten